

one LINE



Pit & Garage
Equipment

#01

DALLES DE SOL FLOORTRAX™

Les dalles de sol Floortrax™ sont conçues et développées par Showtrax spécialement pour les sports mécaniques.

Utilisées par beaucoup d'équipes à travers le monde et dans toutes les disciplines, les dalles Floortrax™ ont prouvé leur solidité, leur facilité d'entretien en plus de leur esthétique particulièrement réussit avec leur effet damier.

Grâce à leur composition et leur stabilité aux variations de températures, les dalles Floortrax™ permettent aux équipes de travailler en toute



sérénité en utilisant leurs outils habituels : vérins hydrauliques, chariots à roues, tables à moteur, palans... sans craindre le moindre risque de détérioration ou de déclipsage des dalles.

Ces mêmes caractéristiques de fabrication permettent aux dalles Floortrax™ de résister sans dommages aux divers produits utilisés dans les sports mécaniques : huiles, liquide de frein et autres produits agressifs.

Faciles à monter et à démonter sans outil (clipsage manuel), elles se lavent très facilement au nettoyeur haute pression et peuvent être utilisées autant en intérieur qu'en extérieur.

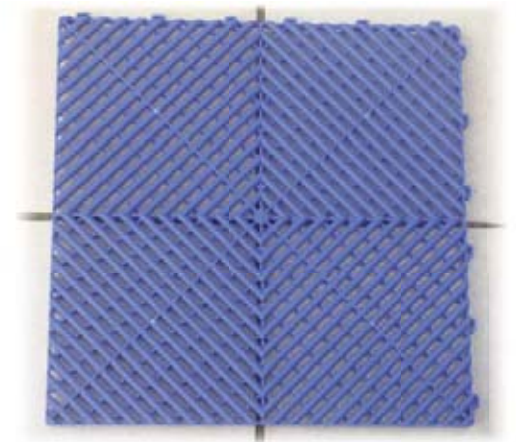

Pour plus d'informations contactez :

One Line
600 boulevard de la roseraie
83240 Cavalaire – France
Thierry Lecourt
Tél : +33 (0)494 71 40 92 – Fax : +33(0)494 15 47 81
Mobile : +33 (0)614 98 86 29
Email : tl@one-line.net

#01

DALLES DE SOL FLOORTRAX™

Disponibles en 10 couleurs standards : gris foncé, gris clair, noir, rouge, bleu clair, bleu France, jaune, marron, vert et aluminium, elles peuvent être également fabriquées sur demande dans n'importe quelle couleur RAL.

Une gamme d'accessoires, avec des trottoirs biseautés et des angles, et un choix d'options de logos thermocollés sont également disponibles.



Matériau : Pure PP copolymère, résistant aux UV, 100% recyclable, anti-dérapant et anti-statique

Dimensions : 400 mm x 400 mm x 17 mm

Poids : 4,41 kg au m²

Poids d'une dalle : 706 gr

Capacité de charge : 250 kg/cm²

U.V. : Complètement stable

Tolérances de température : De -40°C à 120°C

Classification feu : UL94 (USA)/BS476 – part 7 – Class I (UK)

Conduction électrique : Anti-statique

RAMPES

Dimensions : 400 mm x 70 mm x 16 mm

Poids : 160 gr

CONDITIONS D'EMBALLAGES

Quantité par palette : 324 dalles (52 m²)

Taille de palette : Euro Palette (800 mm x 1200 mm)

Hauteur de palette : 920 mm

Poids de palette : A vide 15 kg

COULEURS

Gris foncé : 

Gris clair : 

Noir : 

Rouge : 

Bleu clair : 

Bleu France : 

Jaune : 

Marron : 

Vert : 

Aluminium : 

Pour plus d'informations contactez :

One Line

600 boulevard de la roseraie

83240 Cavalaire – France

Thierry Lecourt

Tél : +33 (0)494 71 40 92 – Fax : +33(0)494 15 47 81

Mobile : +33 (0)614 98 86 29

Email : tl@one-line.net

Nos cloisons murales sont maintenant utilisées par la plupart des équipes qui portent une attention particulière à leur présentation. Étudiées pour les sports mécaniques, elles permettent d'aménager aussi bien un box que le dessous d'un auvent.

Composées de poteaux et de barres en aluminium et de panneaux en mousse PVC dure, elles permettent par leur polyvalence tous les types d'aménagements.

Nos armatures aluminium ont été développées pour représenter le meilleur rapport poids/solidité ainsi que les cloisons en PVC.



Le découpage standard des cloisons donne des panneaux de 1 m linéaire sur 2,20 m une fois assemblés et montés. Mais ce système de cloisons est déclinable dans n'importe quelle hauteur ou largeur (largeur maximum des panneaux pour des raisons de rigidité : 2 m), avec des angulations possibles de 45°, 90°, 135°, 180°, 225°, 270° et 315°. Un certain nombre d'options sont disponibles comme les panneaux de couleur, mats ou brillants, ou des panneaux en lexan transparent.

Nous proposons également l'impression et la pose de toute décoration ou identification sur les panneaux.

Les armatures aluminium sont aussi disponibles en peinture émaillée à la couleur de n'importe quelle référence RAL.

Des accessoires de rangements comme flight-cases et sacs molletonnés ont été spécialement étudiés pour faciliter le stockage, la maintenance et bien sûr la protection.

POTEAU STX5000

Hauteur maxi : 210 cm

Poids : 2,10 kg

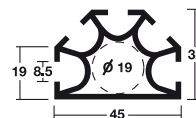

POTEAU STX3100

Hauteur standard : 210 cm

Poids : 3,68 kg

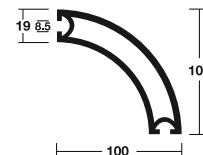

BARRE STH1005

Longueur standard : 95,4 cm

Poids : 0,76 kg

BARRE STH1515

Longueur standard : 95,4 cm

Poids : 0,59 kg

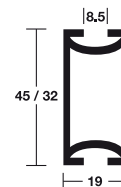

Pour plus d'informations contactez :

One Line
600 boulevard de la roseaie
83240 Cavalaire – France
Thierry Lecourt
Tél : +33 (0)494 71 40 92 – Fax : +33(0)494 15 47 81
Mobile : +33 (0)614 98 86 29
Email : tl@one-line.net

#02

CLOISONS MURALES SOUPLES

Nous développons également un système de cloisons murales souples, beaucoup plus simple dans sa conception et son aspect et plus léger. Composées d'une toile PVC souple montée sur un cadre alu, elles se roulent et se stockent facilement.

La taille standard de 2 m x 2 m, permet d'habiller un garage ou le dessous d'un auvent.

Les bâches sont livrées imprimées en quadrichromie.

Bien entendu ces cloisons peuvent être fabriquées à des dimensions particulières (demi hauteur) en allant jusqu'à une taille maximum de panneau de 3 m.



Pour plus d'informations contactez :

One Line
600 boulevard de la roseaie
83240 Cavalaire – France
Thierry Lecourt
Tél : +33 (0)494 71 40 92 – Fax : +33(0)494 15 47 81
Mobile : +33 (0)614 98 86 29
Email : tl@one-line.net

#03

PORTIQUE SIMPLE QUICKTRAX™

Les portiques Aluminium Quicktrax™ sont maintenant reconnus pour faire partie des plus solides et des plus pratiques au monde. Par ce fait ils sont utilisés par de nombreuses équipes à travers le monde.

Notre bureau d'études a travaillé sur la problématique spécifique des sports mécaniques et nous avons abouti à l'emploi de sections doubles sur l'ensemble de la structure.



L'emploi de courtes sections permet d'obtenir une rigidité optimale, tout en pouvant suspendre de lourdes charges au portique (blocs éclairages), même sur notre double portique de 12 m de long.

D'autre part, l'autre problématique était l'adaptabilité aux différentes tailles d'espaces de travail, et en particulier des garages, sur les différents circuits.

Largeur de la section duo :	290 mm
Largeur entre les centres de tubes :	240 mm
Diamètre des tubes :	50 mm
Épaisseur des tubes :	2 mm
Diamètre des renforts :	16 mm
Épaisseur des renforts :	2 mm
Aluminium utilisé :	EN-AW6082 T6
Connecteurs :	Par obus acier et goupilles rapides

Composition portique simple garage :

- 10 sections de 2 m duo
- 2 sections de 1 m duo
- 4 angles 3D
- 4 pieds duo
- 2 clamps de verrouillage
- 1 barre support éclairage centrale

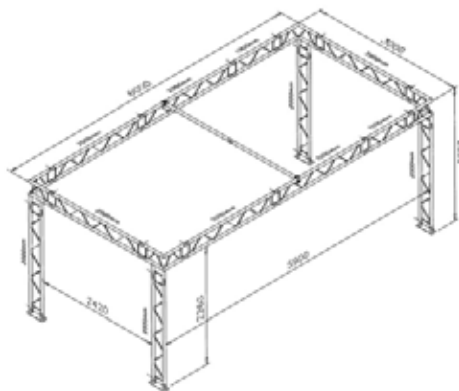

Pour plus d'informations contactez :

One Line
600 boulevard de la roseaie
83240 Cavalaire – France
Thierry Lecourt
Tél : +33 (0)494 71 40 92 – Fax : +33(0)494 15 47 81
Mobile : +33 (0)614 98 86 29
Email : tl@one-line.net

#03

PORTIQUE DOUBLE QUICKTRAX™

Grâce à l'usage exclusif d'une section coulissante, nos portiques sont adaptables à la largeur spécifique de chaque garage.

Par l'usage d'une section double, le poids et l'encombrement ont été grandement diminués par rapport à d'autres systèmes (plus de 30%), ceci permettant de gagner de la place pour le stockage et de faire des économies substantielles pour les équipes ayant des programmes internationaux avec du fret aérien.



Les portiques Quicktrax™ sont faciles à assembler ou à démonter et un portique pour un simple garage de 6 m de large prend environ 15 mn à construire par 2 personnes.

Nous proposons des accessoires de rangements pour nos portiques (flightcases et sacs) et les portiques peuvent être livrés peints à n'importe quelle référence RAL.

Les portiques Quicktrax™ sont disponibles en 6 m et 12 m de large pour simple ou double garage.

Largeur de la section duo :	290 mm
Largeur entre les centres de tubes :	240 mm
Diamètre des tubes :	50 mm
Épaisseur des tubes :	2 mm
Diamètre des renforts :	16 mm
Épaisseur des renforts :	2 mm
Aluminium utilisé :	EN-AW6082 T6
Connecteurs :	Par obus acier et goupilles rapides

Composition portique double garage :

- 14 sections de 2 m duo
- 2 sections de 1,25 m duo
- 2 sections de 1 m duo
- 2 sections de 0,75 m duo
- 4 angles 3D
- 4 pieds duo
- 4 clamps de verrouillages
- 2 barres de support éclairage

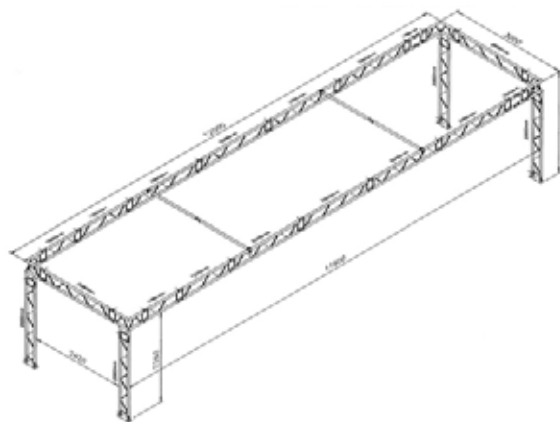

Pour plus d'informations contactez :

One Line
600 boulevard de la roseaie
83240 Cavalaire – France
Thierry Lecourt
Tél : +33 (0)494 71 40 92 – Fax : +33(0)494 15 47 81
Mobile : +33 (0)614 98 86 29
Email : tl@one-line.net

#04

SYSTÈME ALUMINIUM TRUSS

Hormis la réalisation de portiques de garage, le système Aluminium Truss peut être utilisé dans de nombreux cas de figures :

Soit en structures de support pour l'outillage ou l'éclairage, soit en embellissement de structures existantes classiques.

En support d'outillage notre grand classique est le portique extérieur, à placer dans la voie des stands au-dessus de l'emplacement d'arrêt pour les courses d'endurance et de 24 heures en particulier. Il permet de supporter les éclairages, ainsi que les tuyaux d'air,



d'essence ou électroniques, nécessaires au ravitaillement et à l'exploitation.

Nous avons un service de location et d'installation sur site pour les principales courses de 24 heures.

On peut également réaliser des éclairages ou des supports d'éclairages pour l'intérieur du garage.



Pour plus d'informations contactez :

One Line
600 boulevard de la roseraie
83240 Cavalaire – France
Thierry Lecourt
Tél : +33 (0)494 71 40 92 – Fax : +33(0)494 15 47 81
Mobile : +33 (0)614 98 86 29
Email : tl@one-line.net

#04

SYSTÈME ALUMINIUM FACIAS

En ce qui concerne l'embellissement de structures existantes, tout est réalisable : de la marquise à placer à l'entrée d'une structure d'accueil, à la structure de toit pour afficher les couleurs d'une marque ou d'un partenaire, jusqu'à la réalisation complète d'une façade pour cacher des véhicules, donner une unité et un aspect hightech à une structure technique ou un espace réceptif.

Tous ces aménagements spécifiques sont bien entendu étudiés au coup par coup en fonction du cahier des charges du client.

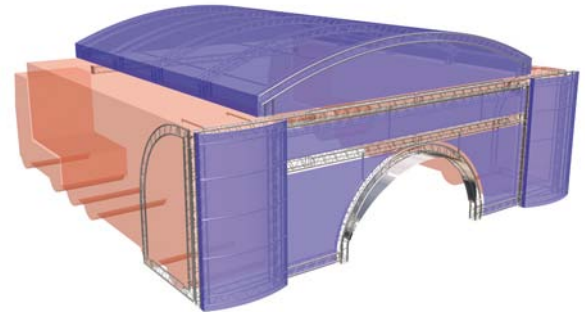

Pour plus d'informations contactez :

One Line
600 boulevard de la roseaie
83240 Cavalaire – France
Thierry Lecourt
Tél : +33 (0)494 71 40 92 – Fax : +33(0)494 15 47 81
Mobile : +33 (0)614 98 86 29
Email : tl@one-line.net

Nous proposons une large gamme d'éclairages pour tous les usages dans les boxes ou sous le auvent. Nous avons des spots halogènes 500 W avec une puissance de 900 lux, ou des spots basse tension 70 W avec une puissance de 1600 lux. Ceux-ci sont particulièrement efficaces en extérieur pour éclairer les zones de ravitaillement en course d'endurance ou de nuit.



Nous fabriquons également des blocs éclairage à la demande, en fonction des besoins et cahiers des charges bien spécifiques et nous équipons de nombreuses équipes de FI ou de WRC.

Cette expérience nous a permis de développer des blocs éclairage à un prix abordable pour placer au-dessus des voitures ou des motos.

Ceux-ci permettent non seulement d'éclairer, mais aussi de mettre à portée de main des mécaniciens et des ingénieurs des prises électriques et des prises d'air comprimé.

Nous avons décliné en 2 produits standards ce concept : l en aluminium et l en fibre de carbone. Ils sont particulièrement étudiés pour s'adapter sur nos portiques aluminium et permettent de travailler dans les meilleures conditions avec un éclairage puissant et concentré sur la voiture et avec la possibilité de connecter des outils électriques, des ordinateurs et des outils à air.



Eclairage Trimetric - type FI

Pour plus d'informations contactez :

One Line
600 boulevard de la roseaie
83240 Cavalaire – France
Thierry Lecourt
Tél : +33 (0)494 71 40 92 – Fax : +33(0)494 15 47 81
Mobile : +33 (0)614 98 86 29
Email : tl@one-line.net

Bloc éclairage Aluminium :

Largeur : 980 mm
Longueur : 1990 mm
Hauteur : 120 mm
Poids : 27 kg
Couleur : toute référence RAL au choix
Eclairage : 6 tubes de 1828 mm avec allumage électronique
Courant : 4 prises de courant aux spécifications du pays demandé
Air : 1 prise d'alimentation, 2 prises de sortie

Bloc éclairage Carbone :

Largeur : 1045 mm
Longueur : 1950 mm
Hauteur : 48 mm
Poids : 15 kg
Couleur : finition fibre de carbone laquée
Eclairage : 6 tubes de 1828 mm avec allumage électronique
Courant : 4 prises de courant aux spécifications du pays demandé
Air : 1 prise d'alimentation, 2 prises de sortie



Pour plus d'informations contactez :

One Line
600 boulevard de la roseaie
83240 Cavalaire – France
Thierry Lecourt
Tél : +33 (0)494 71 40 92 – Fax : +33(0)494 15 47 81
Mobile : +33 (0)614 98 86 29
Email : tl@one-line.net

Notre longue expérience en matière de sports mécaniques nous a permis de constater que certains outillages spécifiques sont longs et coûteux à fabriquer, c'est pourquoi nous avons voulu développer une ligne de cabanes de chronométrage permettant de répondre aux besoins des équipes, ainsi qu'aux impératifs des différentes réglementations.

Nous proposons 4 types de cabanes à des niveaux de prix différents :

Stay Dry :

Notre modèle de base, toit en fibre de verre de couleur au choix, jupes en PVC couleurs au choix, tablette. Le toit et la base forment un coffre de transport. Dimensions réglementaires ACO.

Modular :

Toit en fibre de verre ou fibre de carbone, profilés aluminium, côté en Perspex fumé.

Équipé de 2 tablettes pour moniteurs et ordinateurs portables, possibilité de jupes PVC en option.

Assemblée en 10 minutes, très légère, la totalité de la cabane rentre dans 2 sacs molletonnés.

Dimensions : 2,2 m de haut, 0,6 m de large et 2,4 m de long.



Stay Dry



Modular



Pour plus d'informations contactez :

One Line
600 boulevard de la roseaie
83240 Cavalaire – France
Thierry Lecourt
Tél : +33 (0)494 71 40 92 – Fax : +33(0)494 15 47 81
Mobile : +33 (0)614 98 86 29
Email : tl@one-line.net

#06

CABANES DE CHRONOMÉTRAGE

Le Mans :

Faite de tubes aluminium emboîtés et clipsés, base en aluminium. Toit et jupes en PVC souple avec fenêtres pour vision.

Le déport vers l'avant est étudié pour le mur des stands du Mans, cette cabane est également livrable sans déport pour d'autres circuits.

Dimensions réglementaires ACO.



Le Mans

One Line :

Faite en tubes aluminium Truss et panneaux PVC et Perspex, toit courbe, tabourets intégrés.

C'est une réplique demie-taille très haut de gamme des modèles que nous avons développés pour certaines équipes de F1.



One Line



Pour plus d'informations contactez :

One Line

600 boulevard de la roseaie

83240 Cavalaire – France

Thierry Lecourt

Tél : +33 (0)494 71 40 92 – Fax : +33(0)494 15 47 81

Mobile : +33 (0)614 98 86 29

Email : tl@one-line.net

Il y a un certain nombre d'équipements qui prennent du temps à fabriquer et qui sont indispensables au bon fonctionnement d'une équipe de course. C'est pour cela que nous avons développé une gamme d'équipements de stand, en particulier pour les courses d'endurance automobiles. Mais nous pouvons aussi fabriquer sur mesure tout ce dont vous avez besoin et n'avez pas le temps de faire.

Chariot à roues :

Nous avons un modèle standard réglable à toutes les tailles de pneumatiques, avec crochet de remorquage pour emmener 12 ou 16 roues en fonction des dimensions. Dimensions : 200 cm de long x 103 cm de large x 167 cm de haut.

Nous pouvons bien entendu le fabriquer à vos dimensions ou d'après vos plans spécifiques.



Armoire à chauffer les pneus :

Modèles pour 2 ou 3 sets de pneus, armature en acier démontable, plateforme perforée en aluminium et couverture en PVC.

Possibilité de chauffage au gaz ou au fioul en option.



Baignoire à roue :

Modèle pour 1 ou 2 roues, bac à rouleaux pour lavage de roues en inox. Pieds démontables pour stockage.



Nous fabriquons aussi sur demande des chariots à bouteilles ou des potences pour ravitaillement.



Pour plus d'informations contactez :

One Line
600 boulevard de la roseaie
83240 Cavalaire – France
Thierry Lecourt
Tél : +33 (0)494 71 40 92 – Fax : +33(0)494 15 47 81
Mobile : +33 (0)614 98 86 29
Email : tl@one-line.net

Panneautage :

Nous fabriquons tous les types de panneaux :

Panneau à chiffres taille standard :

- 4 lignes
- Finition classique ou carbone, couleur des chiffres en option
- Sac en option



Panneau carbone grande taille pour moto :

- 4 lignes
- Dimensions : 163 cm x 84 cm
- Taille des chiffres : 30 cm x 17,5 cm
- Fournit avec un sac

Panneau rétroéclairé :

- Utilisé en particulier pour les courses d'endurance
- Boîtier lumineux aluminium peint, chiffres et lettres translucides
- Fournit avec support pivotant
- Sac ou flightcase en option



Panneau électronique :

- Panneau à LED
- 3 ou 4 lignes
- Idéal de jour comme de nuit, utilisé maintenant par de nombreuses équipes en endurance
- Commandé par PC portable, logiciel fourni
- Sac ou flightcase en option



Barrières :

Nous sommes distributeur Motorsport pour les barrières Tensator et nous pouvons fournir n'importe quelle couleur de pied et de ruban en 2 m ou 4 m dans les meilleurs délais. Les rubans sont personnalisables ainsi que le dessus des poteaux (en option).

Nous pouvons également fournir des doubles rubans ou des barrières rigides.

Nous avons étudié des sacs molletonnés pour ranger et protéger les barrières.



Pour plus d'informations contactez :

One Line
600 boulevard de la roseaie
83240 Cavalaire – France
Thierry Lecourt
Tél : +33 (0)494 71 40 92 – Fax : +33(0)494 15 47 81
Mobile : +33 (0)614 98 86 29
Email : tl@one-line.net

Investir dans de l'équipement de stand et de l'outillage des pièces de secours est toujours un exercice coûteux pour une équipe de course. Nous pensons que protéger tous ces éléments, en particulier lors des manipulations de montage, de démontage et lors du transport, est vital afin de les conserver dans un état impeccable.

C'est pour cela que nous avons développé une gamme d'emballages et de protections pour le matériel que nous



vendons, mais nous proposons également des flightcases et des sacs pour protéger lors du transport tout ce que vous souhaitez.

Nous pouvons fabriquer des flightcases dans tous les matériaux que vous souhaitez : contreplaqué filmé PVC, Astroboard ou nid d'abeille aluminium.

Tous les types d'ouverture et de fermeture sont possibles.

Nous pouvons équiper ou non les flightcases de roues, de protections, de double fond ou de patins en aluminium pour les chariots élévateurs.

Bien entendu toutes les tailles, tous les usages sont possibles. Nous fabriquons des flightcases pour tout ce qu'une équipe de course doit transporter ; il suffit de nous contacter pour estimer vos besoins et nous vous proposerons un devis personnalisé. Nos flightcases sont livrées normalement en noir, mais une grande variété de couleurs est possible.

Flightcase pour cloisons murales + armature alu :

Dimensions : 220 cm de long x 110 cm de haut x 59 cm de large

Poids : 45 kg

Flightcase pour portique de garage :

Dimensions : 300 cm de long x 60 cm de haut x 59 cm de large

Poids : 30 kg

Flightcase pour powerhood standard :

Dimensions : 200 cm de long x 20 cm de haut x 110 cm de large

Poids : 28 kg



Pour plus d'informations contactez :

One Line
600 boulevard de la roseaie
83240 Cavalaire – France
Thierry Lecourt
Tél : +33 (0)494 71 40 92 – Fax : +33(0)494 15 47 81
Mobile : +33 (0)614 98 86 29
Email : tl@one-line.net

Sacs :

Nous proposons des sacs standards pour emballer toutes les armatures aluminium des cloisons murales (7 barres ou poteaux dans une poche individuelle par sac).

Les cabanes de chronométrage Modular et les power hood carbone sont aussi emballés dans des sacs molletonnés.

D'autre part nous avons commencé à développer pour les équipes de Formule Un des housses de protection pour les pièces de secours. Maintenant de nombreuses équipes en GP2, AIGP, Moto GP, Superbike, F3 ou WRC se servent de nos sacs pour protéger leurs pièces.

Nos sacs sont fabriqués dans la couleur souhaitée et identifiables aux couleurs de l'équipe ou des partenaires par broderie.



Protections thermiques :

L'expérience et le savoir-faire pour la fabrication des sacs de protection nous ont permis de proposer et de fabriquer pour nos clients des housses de protection thermique, pour garder la chaleur à l'intérieur ou protéger de la chaleur extérieure. Nous fabriquons de nombreuses protections pour réservoirs, habitacles, pare-brise, moteurs, pièces mécaniques chaudes, etc.



Pour plus d'informations contactez :

One Line
600 boulevard de la roseaie
83240 Cavalaire – France
Thierry Lecourt
Tél : +33 (0)494 71 40 92 – Fax : +33(0)494 15 47 81
Mobile : +33 (0)614 98 86 29
Email : tl@one-line.net

#09

PROTECTION CARROSSERIE VENTURESHIELD

One Line, par le biais de Showtrax™ International, est le seul distributeur de films de protection pour carrosserie Ventureshield dans l'industrie des sports mécaniques en France.

Beaucoup plus résistant que ses concurrents, le film transparent Ventureshield n'a pas de verni et sa résistance vient de sa composition et non de la dureté de sa surface.

C'est pour ces raisons que le film Ventureshield ne se déchire pas et ne donne pas d'effet "peau d'orange" quand il est tendu et étiré pour suivre une courbe de carrosserie.

Ce film est extrêmement résistant aux impacts de petites pierres et autres débris, ainsi qu'au phénomène de



"ponçage" de pistes poussiéreuses.

Presque invisible, il ne ternit pas la peinture car il laisse passer les rayons ultra violets et peut être posé sur ou dessous les stickers.

En cas de touchettes, sa résistance aide à garder l'intégrité des pièces de carrosserie ou d'aérodynamique et évite les éclats de fibres de carbone qui pourraient provoquer des crevaisons en jonchant la piste.

Disponible en rouleaux de 30 mètres sur différentes largeurs : de 25 mm à 610 mm, nous avons également développé des kits prédécoupés et faciles à poser pour un certain nombre de véhicules de compétition. Le film transparent Ventureshield est utilisé dans toutes les disciplines.

Facile à poser, souple et extensible, il offre beaucoup plus de qualités que le scotch hélicoptère pour un prix moindre.

Épaisseur :	150 µ
Épaisseur adhésif :	50 µ
Résistance à la perforation :	36 kg
Température maxi d'utilisation :	100°C
Température mini de pose :	-23°C
Résistance aux U.V. :	100 % sur 10 ans

Kit prédécoupé pour :

AI Grand Prix
GP2
Dallara F3
Formule Renault
Formule BMW
Aston Martin DB9 GTI
Ferrari 550, 575 GTI, 360, 430 GT2
Porsche 996 RSR, 997 RSR
Corvette CSR GTI

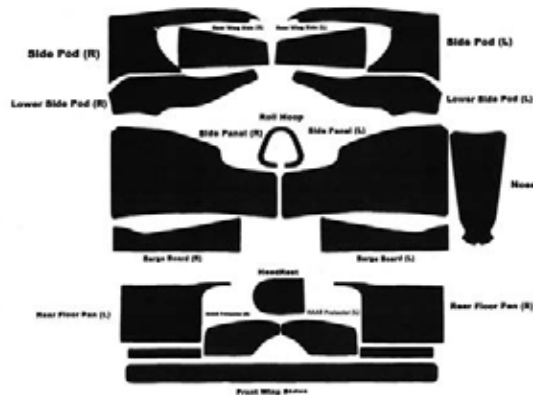

Pour plus d'informations contactez :

One Line
600 boulevard de la roseaie
83240 Cavalaire – France
Thierry Lecourt
Tél : +33 (0)494 71 40 92 – Fax : +33(0)494 15 47 81
Mobile : +33 (0)614 98 86 29
Email : tl@one-line.net

#09

PROTECTION PARE-BRISE

Développées et utilisées en Nascar, nous proposons des protections de pare-brise en 2 ou 4 couches, pour protéger les pare-brise des éclats et abrasions diverses générés par un usage en course, pour prolonger la vie d'un pare-brise sur l'ensemble d'une saison, ou garder un pare-brise parfaitement intact pour une visibilité parfaite lors d'une course d'endurance.



Développées par des spécialistes de l'optique, les protections ne font aucune distorsion ou reflet et peuvent être utilisées de jour comme de nuit.

Faciles à poser sur des pare-brises en verre comme des pare-brises polycarbonates, elles se nettoient exactement comme un pare-brise classique et chaque couche s'enlève en un tour de main lors d'un arrêt au stand.



Pour plus d'informations contactez :

One Line
600 boulevard de la roseaie
83240 Cavalaire – France
Thierry Lecourt
Tél : +33 (0)494 71 40 92 – Fax : +33(0)494 15 47 81
Mobile : +33 (0)614 98 86 29
Email : tl@one-line.net

#10

GAMME PAOLI PIT STOP DP2000

Depuis 2006, One Line est le distributeur exclusif pour la France de la gamme d'outillages pneumatiques Paoli Pitstop .

C'est avec Ferrari en 1975 que Dino Paoli s'est lancé dans le sport automobile. Depuis le début des années 1990, toutes les équipes de Formule Un utilisent les clés à choc Paoli et les autres disciplines à travers le monde ont suivi.



C'est souvent lors des arrêts aux stands que les courses se gagnent dans de nombreuses disciplines et la vitesse et le système unique de surplus de puissance au desserrage des clés à chocs Paoli en font un outils indispensable à toute équipe ambitieuse.

La Gamme Paoli Pitstop présente un large éventail de clés à chocs adaptées aux différents types de véhicules, ainsi qu'une gamme d'accessoires complète pour les clés à chocs et tout ce qui touche aux changements de roues.

Cette clé DP 2000-S à choc est utilisée en Formule Un. C'est le modèle haut de gamme, le plus rapide, le plus puissant et le plus léger. Il existe également une version unidirectionnelle.

Carré de sortie :	1"
Poids :	3,89 kg
Longueur :	187 mm
Entrée d'air :	3/8"
Diamètre intérieur du tuyau d'alimentation :	1/2" (13 mm)
Pression :	20 bar
Régime de rotation :	7600 tr/mn à 20 bar
Couple maximum :	2000 Nm



DP 2000-S LH :

Version rapide gauche (noir), dévisse les écrous serrés dans le sens des aiguilles d'une montre plus rapidement.



DP 2000-S RH :

Version rapide droite (jaune), dévisse les écrous serrés dans le sens inverse des aiguilles d'une montre plus rapidement.

Pour plus d'informations contactez :

One Line
600 boulevard de la roseaie
83240 Cavalaire – France
Thierry Lecourt
Tél : +33 (0)494 71 40 92 – Fax : +33(0)494 15 47 81
Mobile : +33 (0)614 98 86 29
Email : tl@one-line.net

#10

GAMME PAOLI PIT STOP DP197

DP I97-S :

Pratiquement les mêmes performances que la DP 2000, juste un peu plus lourd et un peu moins rapide, idéal pour les courses d'endurance.

DP I97-S LH :

Version rapide gauche (bleu), dévisse les écrous serrés dans le sens des aiguilles d'une montre plus rapidement.

DP I97-S RH :

Version rapide droite (rouge), dévisse les écrous serrés dans le sens inverse des aiguilles d'une montre plus rapidement.

DP I97-S UH :

Version unidirectionnelle (grise), dévisse à la même vitesse les écrous serrés dans le sens des aiguilles d'une montre et dans le sens inverse.



Carré de sortie :	1"
Poids :	4,97 kg
Longueur :	182 mm
Entrée d'air :	3/8"
Diamètre intérieur du tuyau d'alimentation :	1/2" (13 mm)
Pression :	20 bar
Régime de rotation :	5900 tr/mn à 20 bar
Couple maximum :	1800 Nm



DP I97-S LH



DP I97-S RH

Pour plus d'informations contactez :

One Line
600 boulevard de la roseraie
83240 Cavalaire – France
Thierry Lecourt
Tél : +33 (0)494 71 40 92 – Fax : +33(0)494 15 47 81
Mobile : +33 (0)614 98 86 29
Email : tl@one-line.net

#11

GAMME PAOLI PIT STOP DP176

DP I76-S :

Très rapide et idéal pour l'endurance en GT2 ou GT3, ou les formules monotypes avec des couples de serrage pas trop élevés.

DP I76-S LH :

Version rapide gauche (bleu), dévisse les écrous serrés dans le sens des aiguilles d'une montre plus rapidement.

DP I76-S RH :

Version rapide droite (rouge), dévisse les écrous serrés dans le sens inverse des aiguilles d'une montre plus rapidement.



Carré de sortie : 3/4"
Poids : 4,20 kg
Longueur : 185 mm
Entrée d'air : 3/8"

Diamètre intérieur du
tuyau d'alimentation : 1/2" (13 mm)
Pression : 18 bar

Régime de rotation : 7600 tr/mn à 10 bar
Couple maximum : 950 Nm



DP I76-S LH



DP I76-S RH

Pour plus d'informations contactez :

One Line
600 boulevard de la roseaie
83240 Cavalaire – France
Thierry Lecourt
Tél : +33 (0)494 71 40 92 – Fax : +33(0)494 15 47 81
Mobile : +33 (0)614 98 86 29
Email : tl@one-line.net

#11

GAMME PAOLI PIT STOP DP34

DP 34-S :

Même modèle que le I76-S adapté encore aux écrous centraux avec couple de serrage plus faible et/ou écrous plus petits.

DP 34-S LH :

Version rapide gauche (bleu), dévisse les écrous serrés dans le sens des aiguilles d'une montre plus rapidement.

DP 34-S RH :

Version rapide droite (rouge), dévisse les écrous serrés dans le sens inverse des aiguilles d'une montre plus rapidement.

Carré de sortie :	3/4"
Poids :	2,80 kg
Longueur :	165 mm
Entrée d'air :	3/8"
Diamètre intérieur du tuyau d'alimentation :	3/8" (10 mm)
Pression :	14 bar
Régime de rotation :	7500 tr/mn à 10 bar
Couple maximum :	850 Nm



DP 34-S RH



DP 30-S LH

DP 30-S :

Idéal pour les multi-écrous pour le tourisme ou les motos.

DP 30-S LH :

Version rapide gauche (bleu), dévisse les écrous serrés dans le sens des aiguilles d'une montre plus rapidement.

DP 30-S RH :

Version rapide droite (rouge), dévisse les écrous serrés dans le sens inverse des aiguilles d'une montre plus rapidement.

Carré de sortie :	1/2"
Poids :	2,19 kg
Longueur :	167 mm
Entrée d'air :	3/8"
Diamètre intérieur du tuyau d'alimentation :	3/8" (10 mm)
Pression :	14 bar
Régime de rotation :	8000 tr/mn à 10 bar
Couple maximum :	650 Nm

Pour plus d'informations contactez :

One Line
600 boulevard de la roseaie
83240 Cavalaire – France
Thierry Lecourt
Tél : +33 (0)494 71 40 92 – Fax : +33(0)494 15 47 81
Mobile : +33 (0)614 98 86 29
Email : tl@one-line.net

Options pistolets pneumatiques :

Défecteurs d'air :

Pour les voitures équipées de freins carbone, ces déflecteurs permettent de chasser l'air vers l'extérieur et de protéger le mécanicien affecté au changement de roues :

FAD 2000 déflecteur en fibre de verre pour DP 2000-S
RAD 2000 déflecteur en caoutchouc pour DP 2000-S
KAD 2000 déflecteur en kevlar pour DP 2000-S



Protections :

COVERPT protection 2 mm en plastique transparent pour DP 2000-S
COVERPT2 protection 2 mm en plastique transparent pour DP I97-S
COVERPT4T protection 4 mm en plastique transparent pour DP 2000-S
COVERPT3 protection 2 mm en plastique transparent pour DP I76-S
COVERRB4B protection en caoutchouc noir 4 mm pour DP 2000-S
COVER protection en caoutchouc 2 mm pour DP 34-S / DP 30-S
COVERTPT4 protection 2 mm en plastique transparent pour DP34-S / DP30-S



Régulateurs d'air :

RGPRSF1 régulateur d'air pour pistolets pneumatiques :

Pression d'alimentation : 220 bar
Débit maximum : 150 NM³/h
Système de régulation : piston
Manomètre d'alimentation : 0 - 315
Manomètre de sortie : 0 - 60

RGPRSF2 régulateur d'air pour vérins pneumatiques :

Pression d'alimentation : 220 bar
Débit maximum : 150 NM³/h
Système de régulation : piston
Manomètre d'alimentation : 0 - 315
Manomètre de sortie : 0 - 100

Livré sans raccord bouteille. Raccord bouteille tout pays disponible.



Pour plus d'informations contactez :

One Line
600 boulevard de la roseaie
83240 Cavalaire – France
Thierry Lecourt
Tél : +33 (0)494 71 40 92 – Fax : +33(0)494 15 47 81
Mobile : +33 (0)614 98 86 29
Email : tl@one-line.net

Tuyaux en caoutchouc :

CTGIOX19T/50 tuyau caoutchouc 50 bar :

- Diamètre intérieur : 10 mm
- Diamètre extérieur : 19 mm
- Longueur : à la demande
- Raccords : 3/8" - 1/2" femelle droit ou courbe

CTGIBX24T/75 tuyau caoutchouc 75 bar :

- Diamètre intérieur : 13 mm
- Diamètre extérieur : 24 mm
- Longueur : à la demande
- Raccords : 3/8" - 1/2" femelle droit ou courbe



Pièces de rechange :

Toutes les pièces de rechange sont disponibles, à l'unité ou en kits de révision, par type de pistolet. Vous pouvez également nous renvoyer vos pistolets pour révision à l'usine.

Lubrifiants :

Nous proposons une gamme de lubrifiants spécifiques, adaptés à l'utilisation et à l'entretien de vos outils pneumatiques Paoli Pitstop.

Douilles de roues :

En collaboration exclusive avec Metalore, nous proposons des douilles d'écrous de roues pour un certain nombre de modèles de voitures existant et nous pouvons fabriquer un modèle spécifique à la demande.



Raccords :

Gamme de raccords male et femelle 1/2" et 3/8". Raccords tournants pour éviter que les tuyaux ne tirebouchent.

Compresseurs d'air :

DPH6/SH compresseur d'air moteur thermique :

- Moteur : Honda thermique 5,5 cv
- Puissance : 100 litres/min - 6 m³/h
- Pression de fonctionnement : 225 bar
- Temps de gonflage : bouteille de 15 litres, 30 min
- Niveau de bruit : 87 dB
- Dimensions : 36 cm x 75 cm x 32 cm
- Poids : 37 Kg



DPH6/SH compresseur d'air moteur électrique :

- Moteur : Electrique monophasé 2,2 kW
- Puissance : 80 litres/min - 4,8 m³/h
- Pression de fonctionnement : 225 bar
- Temps de gonflage : bouteille de 15 litres, 37 min
- Niveau de bruit : 81,7 dB
- Dimensions : 36 cm x 65 cm x 38 cm
- Poids : 39,5 Kg

Bouteilles d'air :

TK700I30 Bouteille 15 litres, simple ou double connexion.
TK700I40 Bouteille 18 litres, simple ou double connexion.



Pour plus d'informations contactez :

One Line
600 boulevard de la roseraie
83240 Cavalaire - France
Thierry Lecourt
Tél : +33 (0)494 71 40 92 - Fax : +33(0)494 15 47 81
Mobile : +33 (0)614 98 86 29
Email : tl@one-line.net

Distributeur exclusif de la société The Awning Company, nous proposons sur le marché continental les meilleurs auvents britanniques.

Avec de nombreuses équipes de FI et de WRC comme références, The Awning Company a développé un système de auvent classique simple et modulable au meilleur prix du marché.



Livré avec des armatures aluminium en extrusion, simples, solides et légères. Un système de tension rapide et efficace pour une tension de la bâche optimale.

Qualité de bâche, couleurs et aménagement sont bien entendu étudiés en fonction de vos besoins et nos délais de fabrication rapides nous donnent une bonne réactivité par rapport à la concurrence.

Spécifications

PVC bâches :

Largeur aspect : 300 cm / laqué brillant sur les deux faces

Couleur : Large choix de couleurs

Tissu de base : I100d / tex Polyester haute résistance

Traitement : plastification PVC souple sur les deux faces

Poids BS424/6B : 630 g/m² +/- 25 g/m²

Résistance à la température : -30/à +70°C

Traitement anti-feu : DIN75200



Pour plus d'informations contactez :

One Line

600 boulevard de la roseraie

83240 Cavalaire – France

Thierry Lecourt

Tél : +33 (0)494 71 40 92 – Fax : +33(0)494 15 47 81

Mobile : +33 (0)614 98 86 29

Email : tl@one-line.net

Les sports mécaniques ont toujours été un domaine où l'esthétique est primordial, ainsi que le fait de se distinguer du voisin pour des raisons d'image.

The Awning Company a développé une gamme de auvents nouvelle génération, faite de toits de forme courbe et de structures Aluminium Truss en bipode ou tripode pour donner un aspect hightech.



Pensez différemment votre auvent et faites en un outil d'identification et de promotion.

Contactez-nous pour que nous élaborions votre projet ensemble, établissons un cahier des charges technique et esthétique, afin que nous vous proposons un projet unique.

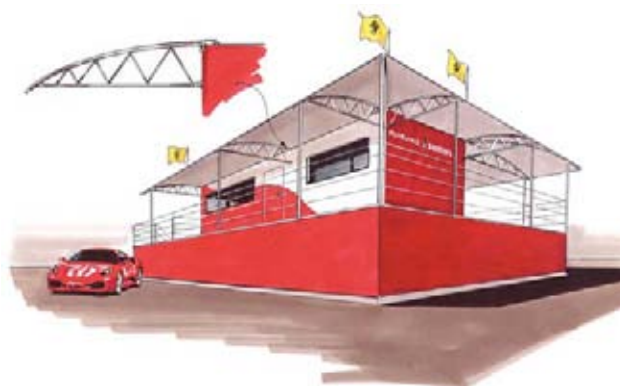

Pour plus d'informations contactez :

One Line
600 boulevard de la roseaie
83240 Cavalaire – France
Thierry Lecourt
Tél : +33 (0)494 71 40 92 – Fax : +33(0)494 15 47 81
Mobile : +33 (0)614 98 86 29
Email : tl@one-line.net

#14

TENTES PARAPLUIE MINI-MARQUEES

One Line est également distributeur Mini-Marquees, le haut de gamme en tentes pliantes dites Parapluie. Faciles à monter (1 ou 2 personnes en quelques minutes), ces tentes sont utilisées par toutes les équipes de pointe en rallye, motocross, trial et en tentes d'appoint par de nombreuses équipes en circuit auto et moto.

Disponibles en plusieurs formes : carrée, rectangulaire, hexagonale.

Elles le sont également en plusieurs tailles avec des côtés allant de 2 m à 8 m.

Armature en Aluminium et toile en Polyester, le tissu est traité ignifugé, hydrofuge et U/V stabilisé.



Les tentes sont livrées dans un sac de transport. Un grand nombre de couleurs de tissu est disponible et ces bâches sont personnalisables à vos couleurs par impression numérique.

Un grand nombre d'accessoires est également disponible :

- Panneau publicitaire
- Gouttière avec attache velcro
- Porte à enrouler
- Tapis de table
- Piquets/câbles tendeurs à usage extrême
- Trousse pour terrain dur carrée
- Trousse pour terrain dur rectangulaire
- Trousse pour terrain dur hexagonale
- Sac de transport résistant



Pour plus d'informations contactez :

One Line
600 boulevard de la roseaie
83240 Cavalaire – France
Thierry Lecourt
Tél : +33 (0)494 71 40 92 – Fax : +33(0)494 15 47 81
Mobile : +33 (0)614 98 86 29
Email : tl@one-line.net

#14

EQUIPEMENT DE RAVITAILLEMENT ATL

One Line distribue les équipements de ravitaillement essence ATL. Les tours à essence sont obligatoires et réglementaires pour toutes les courses d'endurance auto FIA et ACO.

De nombreux accessoires communs à toutes les disciplines auto et moto sont disponibles, comme les bidons et les vannes de remplissage rapide, les tuyaux, poignées, raccords rapides, systèmes de pesage d'essence, etc.

N'hésitez pas à nous contacter pour tout renseignement sur ces produits.



Pour plus d'informations contactez :

One Line
600 boulevard de la roseaie
83240 Cavalaire – France
Thierry Lecourt
Tél : +33 (0)494 71 40 92 – Fax : +33(0)494 15 47 81
Mobile : +33 (0)614 98 86 29
Email : tl@one-line.net

#15

GAMME MOTORSPORT STÄUBLI

One Line distribue la gamme Motorsport de la société Stäubli spécialisée dans la connectique des fluides, carburants et air comprimé.

SAF :

La gamme SAF représente le nouveau standard pour les ravitaillements en essence des courses d'endurance en terme de sécurité, fiabilité et performance :

- Remplissage et dégazage dans un seul tuyau, connectique parfaitement étanche, fiable et facile.
- La gamme SAF s'adapte à toutes les voitures et motos et répond aux réglementations FIA et ACO.



SPT :

La gamme SPT a été créée pour répondre à tous les besoins de remplissage, de ponction, de vidange et de sécurité des carburants.

Une gamme de raccords compacts et légers homologués FIA permet de réaliser toutes les connections nécessaires aux sports mécaniques :

- Remplissage
- Raccords auto obturants en cas de crash
- Vidange
- Prise d'échantillon
- Ventilation



Pour plus d'informations contactez :

One Line
600 boulevard de la roseraie
83240 Cavalaire – France
Thierry Lecourt
Tél : +33 (0)494 71 40 92 – Fax : +33(0)494 15 47 81
Mobile : +33 (0)614 98 86 29
Email : tl@one-line.net

#15

GAMME MOTORSPORT STÄUBLI

SPM :

Les raccords SPM sont destinés aux remplissages rapides des fluides de façon parfaitement étanche et fiable, en particulier en utilisant des réservoirs sous pression.



Airjack :

La gamme airjack propose tous les composants d'un système de vérins pneumatiques permettant de lever et descendre la voiture, en un temps optimum en toute sécurité.

La canne vérin se connecte facilement en toute sécurité même si le circuit d'air est sous pression et les vérins sans ressorts internes sont légers, rapides et fiables.



TPR :

Le TPR 08 est un appareil qui permet de régler la pression des pneus de façon programmée très rapidement. C'est l'outil idéal pour l'ajustement précis des pressions sur la grille de départ, au départ d'une spéciale ou juste avant le montage d'un nouveau train de pneus.



Pour plus d'informations contactez :

One Line
600 boulevard de la roseaie
83240 Cavalaire – France
Thierry Lecourt
Tél : +33 (0)494 71 40 92 – Fax : +33(0)494 15 47 81
Mobile : +33 (0)614 98 86 29
Email : tl@one-line.net